



Předsezónní prodej 2025



Prospekt CLAAS se skvělými výhodami pro
všechny příznivce strojů CLAAS



Sklízecí mlátičky CLAAS.

Víc než jen stroj.

Investujete víc než jen do stroje.

Investujete do možnosti mít co nejlepší sklizeň.

Výzvy v zemědělství jsou stále složitější. Abyste je překonali, je CLAAS Vaším dokonalým společníkem za všech okolností a za všech podmínek - před, během a po sklizni. S nákupem Vaší sklízecí mlátičky CLAAS investujete do optimální přizpůsobivosti, abyste mohli pracovat flexibilně. S trvalým výkonem pro překonání hranic. A jistotou, že budete vždy připraveni k práci.

V neposlední řadě investujete do trvalého nadšení. Sklízecí mlátičky CLAAS jsou extrémně hospodárné po celou dobu své životnosti díky vysokému pracovnímu výkonu, nízké spotřebě paliva a nízkým nákladům na údržbu a opravy.

Víc než atraktivní nabídka.

Zajištění podmínek Předsezónního prodeje.

Skřízeční mlátička CLAAS je vždy připravena k práci. Je jako doma v jakýchkoliv podmínkách a plodinách, stejně jako na jakémkoliv terénu. Při včasném nákupu skřízečních mlátiček LEXION, TRION a EVION Vám CLAAS opět nabízí výhody předsezónního prodeje. Už dnes myslíte na příští sezónu a využijte spoustu slev. Investujte víc než jen do stroje - a navíc ještě s atraktivními podmínkami. Naše skřízeční mlátičky a CLAAS jako partner jsou při jakýchkoliv podmínkách Vaším dokonalým společníkem.



▲ Novinka:
TRION 740 a 540 MONTANA. Každý den se spolehněte na profesionální techniku, která zvládne jakékoliv podmínky.
Strana 14 a 24

▼ Profitabilní:
Digitální zemědělství. CLAAS connect spojuje lidi, stroje, systémy a podnik.
Strana 54



▼ Rychlost:
QUADRANT 5200 EVOLUTION. S až 56 zdvihy pístu za minutu je nejrychlejším lisem na trhu.
Strana 34



+ Nyní zcela nově v provozu
TRION 740 a 540 MONTANA

+ Trvale výkonný a spolehlivý
LEXION 8000 / 7000

+ Vynikající kvalita slámy
LEXION 6000 / 5000

+ Žací ústrojí,
které podává maximální výkon

+ Lisy,
díky kterým jste produktivnější

+ CLAAS connect
Profitabilní po celý rok

Obsah

Skřízeční mlátičky	
Víc než jen stroj	02
500 000 skřízečních mlátiček	06
Tok materiálu	08
LEXION 8000 / 7000	10
TRION 700	14
TRION 600 / 500	16
Kabina	18
EVION	20
CEMOS AUTOMATIC & AUTO HEADER	22
MONTANA	24
VARIO	26
CONVIO	28
ROVIO	30
Lisy	32
QUADRANT EVOLUTION	34
VARIANT 500	42
ROLLANT 630 RC UNIWRAP	48
Digitální řešení	
CLAAS connect (3.0)	54

Nová sezona s novým strojem CLAAS s úvěrem za 0,5 % p.a.
Nabídka je platná pro financování nových strojů CLAAS za předpokladu sjednání pojištění stroje přes Moneta Auto s.r.o. a při předpokládané úrokové podpoře od PGRLF a.s. ve výši 3,5%. Tato nabídka není závazná. Banka si vyhrazuje právo žádosti nevyhovět.

Velká sleva.

+ CEMOS CRUISE PILOT paket
- výhodněji o 4000 EUR

+ CEMOS AUTO kompletní paket
- výhodněji o 8000 EUR

+ CEMOS AUTO CLEANING / SEPARATION paket
- výhodněji o 6000 EUR

Více jak 500000 úspěšných příběhů.

Jste toho součástí.

Sklízecí mlátičky dnes zvládají drtivou většinu sklizně obilí, kukuřice na zrno a luštěnin po celém světě. Vymlátí až 100 t pšenice za hodinu i více, spotřebují stále méně paliva, dokumentují množství sklizně pro konkrétní oblasti a sami stále častěji optimalizují své nastavení procesů díky inteligenci strojů.

Převratné inovace a produkty.

Jako jeden z předních světových prodejců v tomto oboru utváří CLAAS vývoj a konstrukci sklízecích mlátiček již téměř 90 let. Být úspěšný v celosvětové konkurenci tak dlouho vyžaduje nejen nápady, solidní inženýrské dovednosti a praktičnost, ale také produkty nejvyšší kvality, vysoce profesionální servis a vynikající dodávky náhradních dílů.



**Exkluzivní nabídky.
Atraktivní slevy.**

500 000



More than a machine

Zajistěte si výroční balíček CLAAS.

Všechny modely sklízecích mlátiček s atraktivními výročními balíčky si můžete objednat, abyste získali ještě více funkcí a výhod. Balíčky obsahují funkce CEMOS AUTOMATIC, které odrážejí desetiletí našich zkušeností v oblasti sklizně a asistenčních systémů pro řidiče. Nyní z toho můžete těžit: stisknutím tlačítka v každou minutu sklizně.

▼ 1936. První tažená evropská sklízecí mlátička, sečení-výmlat-vázání (MDB).



▼ 1953. První samojízdná sklízecí mlátička CLAAS.



▼ Klasici CLAAS. Čtyři stroje, které hrály klíčovou roli v našem úspěšném příběhu: LEXION 480, DOMINATOR 86, HERKULES a MDB.



▲ 1995. LEXION s APS HYBRID.

▼ 1971. První modelová řada v modulární konstrukci.



V každé situaci profitujete z optimálního toku materiálu.

Stabilní výkon při sklizni v průběhu let.

Skřížecí mlátičky LEXION, TRION a EVION jsou jedinečné a mají spoustu společného. Jejich celkový technologický proces je navržen pro vysokou průchodnost. Rychle a snadno přejdete z jedné plodiny na jinou. Asistenční systémy pro řidiče Vám pomáhají sklízet efektivně a pohodlně. Ale to není zdaleka všechno.

APS SYNFLOW HYBRID.

Skřížecí mlátičky CLAAS zaručují stabilní průchodnost při měnících se podmínkách sklizně a spolehlivost v krátkých obdobích sklizně.

Naše mnoho let prověřené technologie zajišťují stejnou průchodnost v jakýchkoliv kulturách.



▲ APS SYNFLOW HYBRID.



APS SYNFLOW HYBRID.

Skřížecí mlátičky CLAAS zaručují stabilní průchodnost při měnících se podmínkách sklizně a spolehlivost v krátkých obdobích sklizně.

Naše mnoho let prověřené technologie zajišťují stejnou průchodnost v jakýchkoliv kulturách.



▲ LEXION 6000/5000 APS SYNFLOW HYBRID.

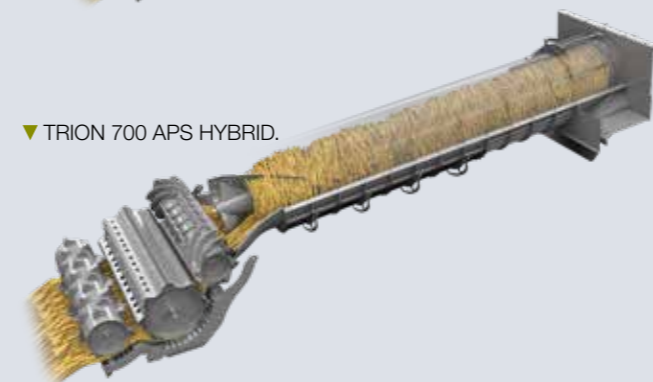

▼ TRION 700 APS HYBRID.



▼ TRION 600/500 APS WALKER.



▲ EVION 400 WALKER.

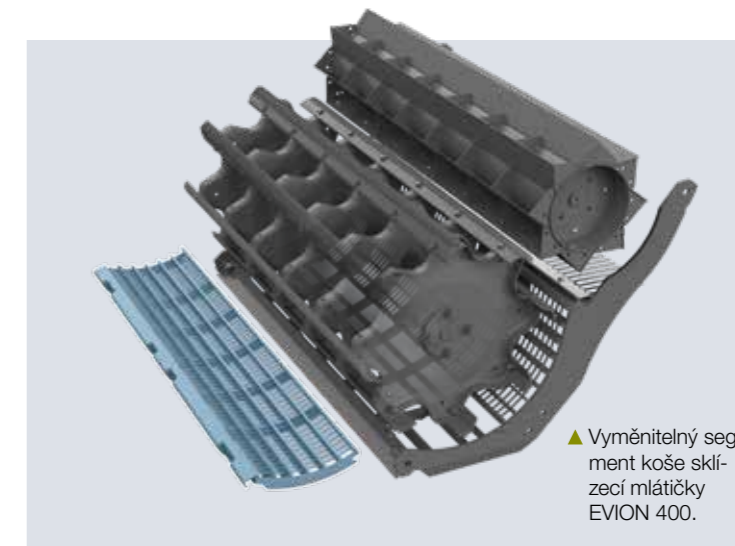

Vyměnitelný segment koše modelů MAXI.

Vyměnitelný segment koše je jedním z důvodů, proč je EVION MAXI vhodný pro více plodin. Je možné ho snadno vyměnit přes žlab na zachycování kamenů. Šikmý dopravník nemusí být vyjmut. Díky malému úsilí ušetříte spoustu času.

▲ Vyměnitelný segment koše skřížecí mlátičky EVION 400.

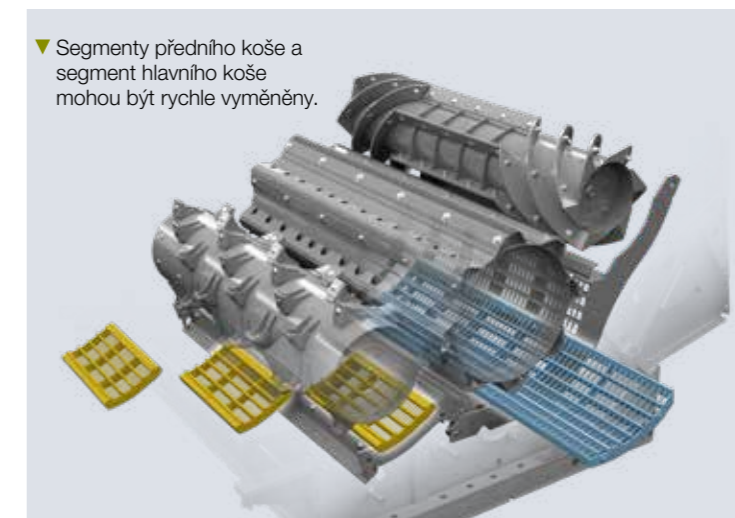

▼ Segmenty předního koše a segment hlavního koše mohou být rychle vyměněny.

Přímý přístup pro rychlé přestavení.

Krátký čas přestavby a četné možnosti kombinací charakterizují jedinečné funkce MULTICROP mlátičho ústrojí APS a APS SYNFLOW. Máte přímý přístup k segmentům předního i mlátičho koše.

Objevte silné stránky sklízecí mlátičky LEXION.

Každá sklizeň přináší nové výzvy. Je tedy uklidňující, že se můžete spolehnout na technologii, která si každý den poradí s jakýmkoliv požadavky. Od základu splňuje LEXION všechny podmínky pro vysoký výkon při sklizni. Šikmý dopravník, mláticí ústrojí APS SYNFLOW, sekundární separace ROTO PLUS a manipulace se slámou spolupracují přesně a zajišťují, že Vaše sklizeň bude úspěšná.

Následující plodina vždy pod kontrolou.

Větší množství slámy, měnící se vlhkost slámy, boční vítr, vyrovnání bočního sklonu a velké pracovní šířky jsou zvláštní výzvy při sklizni obilí. Při rozptylování slámy a plev odvádí LEXION skvělou práci. Dobrá kvalita řezanky a precizní rozptýlení nařezané slámy jsou základem pro budoucí zpracování půdy.



LEXION 8000 / 7000

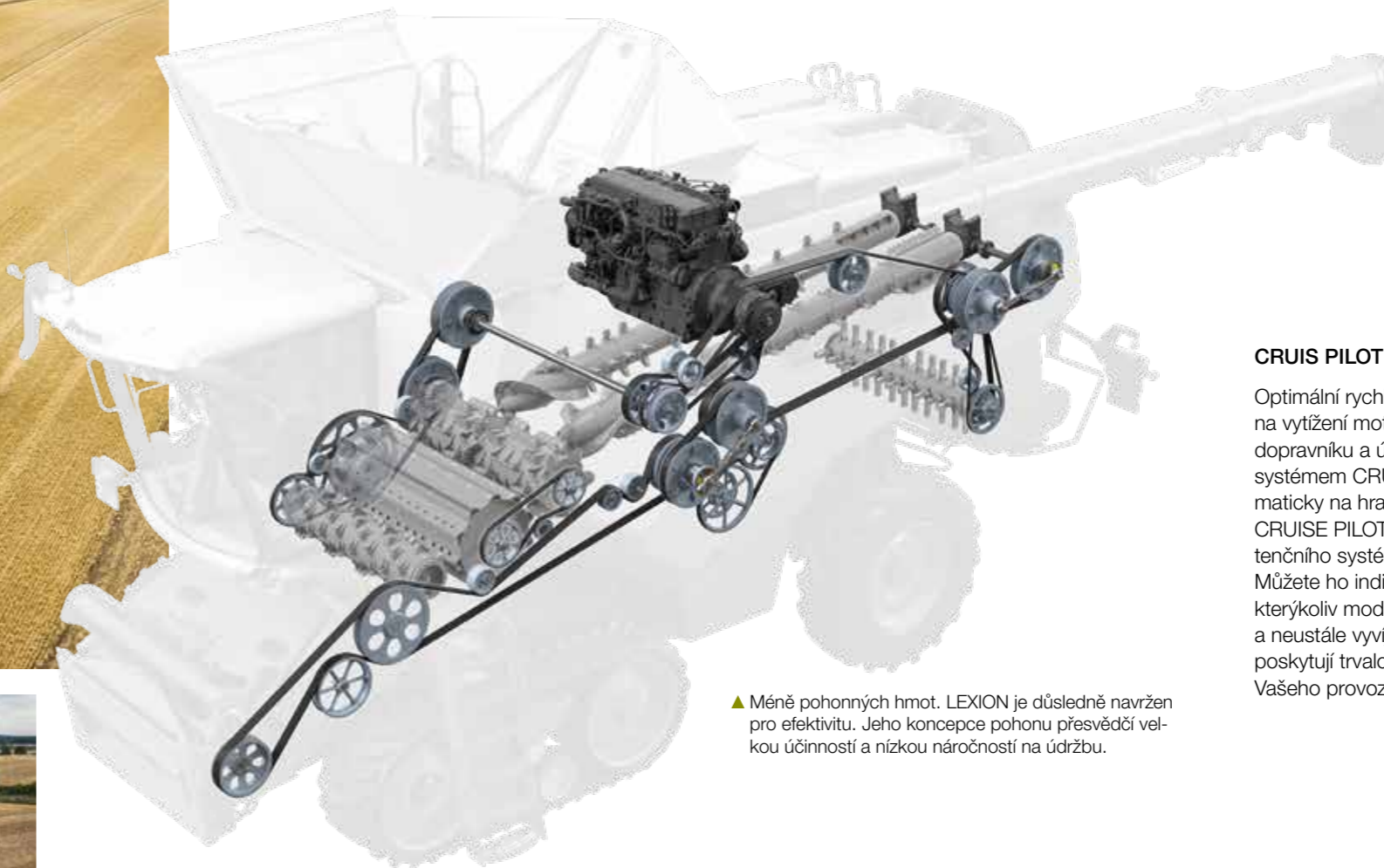

▲ Méně pohonných hmot. LEXION je důsledně navržen pro efektivitu. Jeho koncepce pohonu přesvědčí velkou účinností a nízkou náročností na údržbu.

CRUISE PILOT reguluje tempo.

Optimální rychlost sklizně zvyšuje Váš výkon. Nezávisle na vytížení motoru, výšce vrstvy materiálu v šikmém dopravníku a úrovni ztrát je automaticky regulovaná systémem CRUISE PILOT. Stroj tak pracuje vždy automaticky na hranici výkonu a řidiči je ulehčena práce. CRUISE PILOT je první stavební kámen Vašeho asistenčního systému pro řidiče CEMOS AUTOMATIC. Můžete ho individuálně konfigurovat. Ať už si vyberete kterýkoliv modul, budete těžit z mnoha let prověřených a neustále vyvíjených automatických funkcí, které Vám poskytují trvalou a aktivní podporu po celou dobu Vašeho provozu.

 **Trvale efektivní a bezpečné použití.**

Počítejte s nejlepší slámou.

Vynikající kvalita slámy.

Mláticí ústrojí APS SYNFLOW WALKER šetří slámu díky obzvláště přímému toku materiálu. Plodina projde mláticím ústrojím tou nejkratší cestou. Velký průměr mláticího a separačního bubnu umožňuje malý úhel opásání a plynulý přechod mezi bubny. Výstup ze separačního koše je větší než vstup do něho. Tento kónický tvar mezery mezi košem a bubnem zabraňuje ucpání materiálu. Sláma není téměř vůbec mechanicky poškozena.

Velká přizpůsobivost.

Snadné způsoby nastavení dodatečně zvyšují kvalitu slámy a výkon. K tomu patří paralelní, nezávislé přestavení mláticího a separačního koše a výkyvná lišta mláticího koše.



▼ DYNAMIC COOLING nabízí chladicí výkon založený na okamžité potřebě.

LEXION 6000 / 5000

Intelligence motoru šetřící pohonné hmoty.

DYNAMIC POWER přizpůsobuje výkon motoru požadavkům na výkon. Šetříte především pohonné hmoty při částečném zatížení během ukládání do řádků. DYNAMIC COOLING Vám přináší další zvýšení efektivity. Variabilní pohon ventilátoru chladí vždy podle potřeby a zároveň snižuje znečištění chladiče a motorového prostoru. Ve srovnání s obvyklými chladicími systémy jsou náklady na údržbu při čištění chladiče a vzduchového filtru velmi nízké.

Krátký čas přestavby.

Časy přestavení z jedné plodiny na druhou budou stále kratší. Při jedné změně zůstanou hlavní komponenty mláticího koše ve stroji. Segmenty předního koše vyměníte rychle přes žlab na zachycování kamenů, segmenty mláticího koše vytáhnete jednoduše ven na boku. Mnoho možností kombinací je základem pro jedinečnou schopnost MULTICROP mlátičky LEXION.



**LEXION šetří
Vaši slámu.**



▼ Jedinečná vhodnost pro různé plodiny: Snadná výměna předních košů, hlavního koše a separačního koše.

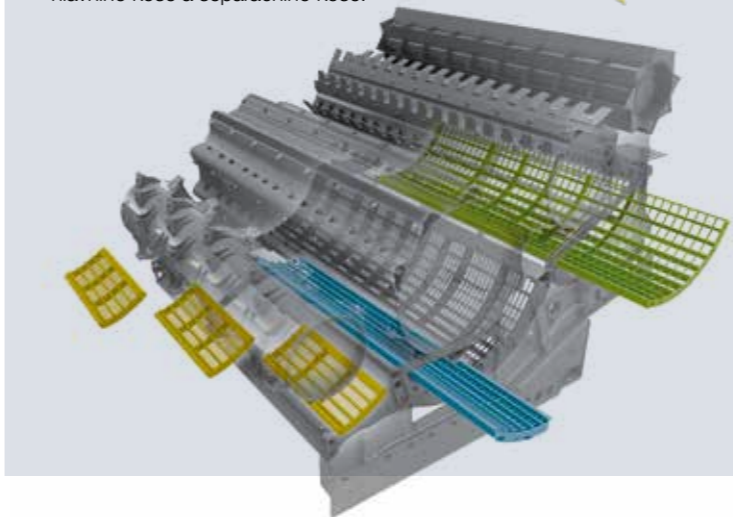

Silný doplněk: TRION 740.

Špičkový model s APS HYBRID a rotorem.

Tak silný jako 750, tak hospodárný jako 730. Mlátičí ústrojí APS HYBRID sklízecí mlátičky TRION 740 s rotorem zajišťuje průchodnost v jakýchkoliv podmínkách. S výkonem 435 koní můžete efektivně využít krátká časová sklízňová okna a mít dostatečné výkonové rezervy pro efektivní sklizeň i za obtížných podmínek, jako je vlhká nebo zelená sláma. TRION 740 obdržíte jako kolovou verzi, TERRA TRAC a MONTANA.

Robustní technika s dlouhou životností.

Na vytrvalost sklízecí mlátičky TRION 740 se můžete spolehnout. Její robustní pohon, malé nároky na údržbu a flexibilní možnosti MAXI CARE Vám garantují bezpečný provoz a minimální prostoje. Její promyšlená koncepce údržby a přístupu ulehčuje údržbu a šetří čas, který můžete v náročném období sklizně využít k dalším činnostem.



Jedinečný ve své třídě.

- Kombinace stabilního výkonu a vysoké kvality slámy
- Rychlé přizpůsobení mlátičího ústrojí a separace zbytkového zrna na různé podmínky během celého dne



TRION 700

Šetrnější zacházení se slámou.

Kvalita slámy je důležitou položkou Vaší sklizně. Rotory sklízecí mlátičky TRION 720, 730 a 740 se se svým velkým průměrem starají o to, aby bylo se slámou zacházeno co nejšetrněji, aby splňovala ty nejvyšší nároky. Potřebné úpravy můžete snadno provést přímo z kabiny, aniž byste museli zastavovat a vystupovat. Tento jedinečný způsob snadného ovládání zajišťuje vysokou produktivitu po celou dobu sklizně.



**Stabilní průchodnost.
Nejlepší sláma.**

Nekompromisně se přizpůsobí Vašemu podniku.

APS WALKER.

TRION 600 / 500 přináší vše pro bezproblémový výmlat s nejvyšším výkonem separace. Osvědčený mláticí systém APS zajišťuje šetrné mlácení a efektivní separaci zbytkového zrna za všech podmínek.

NOVINKA: TRION 540 MONTANA

- Vysoce výkonné pětivyřasadlo s kompaktními rozměry
- 351 k místo 306 k jako u sklízecí mlátičky TRION 530
- S pneumatikami o rozměru 800 mm je vnější šířka pod 3,5 m



DYNAMIC POWER šetří pohonné hmoty.

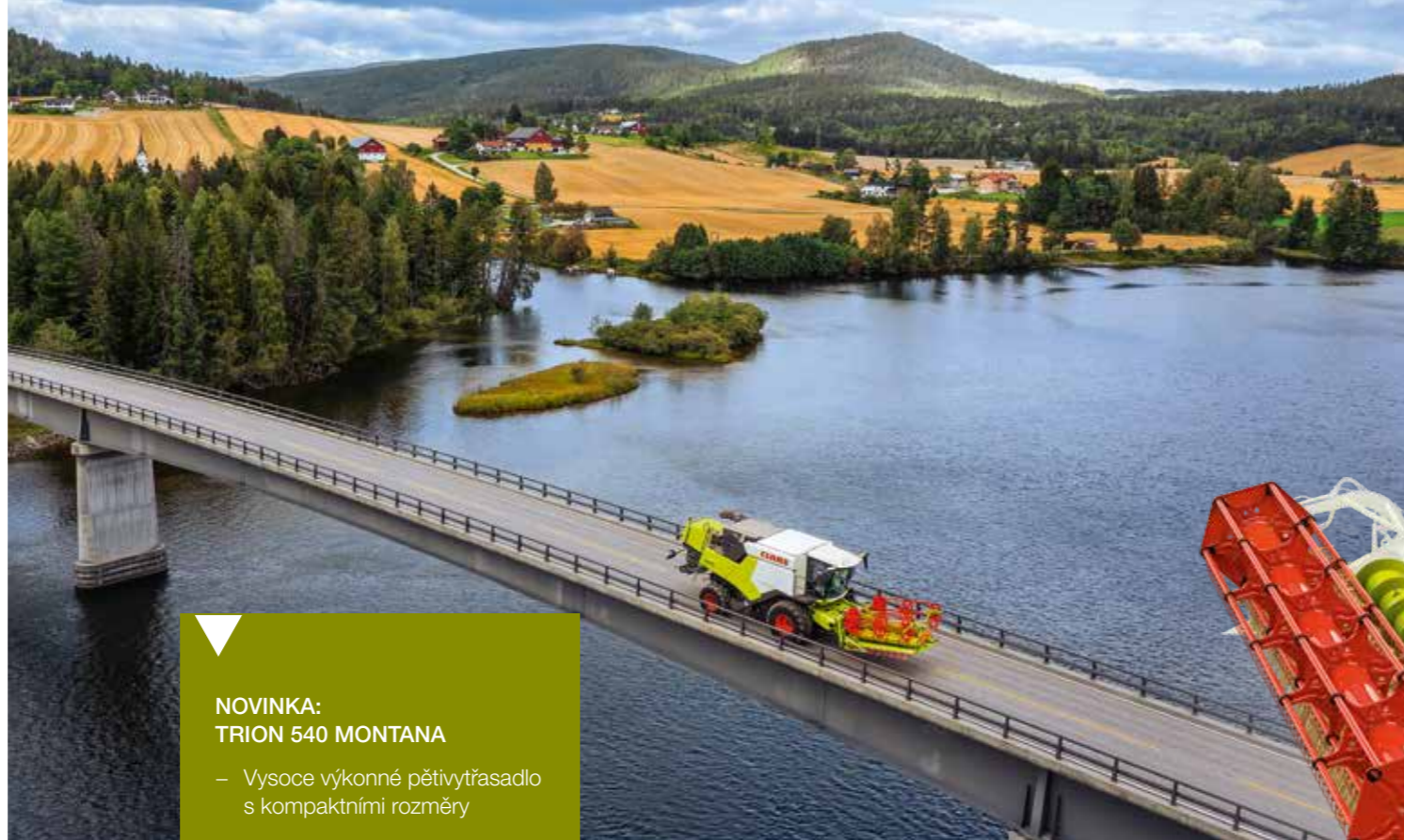

TRION 600 / 500



Sláma špičkové kvality

Vytřasadlové stroje TRION jsou navrženy pro vysokou kvalitu zrna a slámy. Mláticí ústrojí APS WALKER zachází s Vaší úrodou od začátku s velkou péčí.

Uzavřený mláticí buben, synchronní nastavení otáček, paralelní nastavení košů a hydraulická ochrana proti přetížení zajišťují přesvědčivý výsledek sklizně. Při řezání slámy je k dispozici standardní nebo radiální rozdělovač pro optimální distribuci řezanky. Přejod z řezání slámy na ukládání do řádku se provádí pohodlně z kabiny.

Intelligence šetří pohonné hmoty.

DYNAMIC POWER je standardem u všech sklízecích mlátiček TRION, LEXION a EVION. Automaticky přizpůsobí výkon motoru Vaší sklízecí mlátičky TRION podmínkám provozu. Při částečném zatížení stroje jedete vždy s ideální křivkou výkonu a šetříte - např. při ukládání slámy do řádku - až 10% paliva. Při práci v plném zatížení zůstane maximální výkon automaticky aktivní.

Komfort zvyšuje výkon.

Dotykový displej CEBIS s vysokým rozlišením.

Lehké ťuknutí na citlivou dotykovou obrazovku a terminál CEBIS okamžitě reaguje. Na přehledném obrázku je zobrazen celý stroj. Máte přímý přístup ke všem funkcím.

Přímé nastavení v loketní opěrce.

Nejdůležitější funkce stroje jsou přímo nastavitelné přes spínač v multifunkční loketní opěrce. Symboly jsou jednoduché a intuitivní. Ovládání telefonu a rádia je integrováno a port USB pro nabíjecí kabel je snadno dostupný.

Osvětlení LED promění noc v den.

Pracovní dálková světla podporují Vaši orientaci prostřednictvím obzvláště velkého dosahu. Současně je sklizňový adaptér tak dobře osvětlen jako prostor před strojem, boční prostor nebo strniště. Pro rychlou údržbu jsou všechny důležité komponenty stroje vybaveny servisními světly.

Kabina plná zajímavostí.

- Lepší kvalita vzduchu díky kabinovému filtru ve sklízecí mlátičce LEXION
- Nízká úroveň hladiny hluku díky efektivní izolaci kabiny a sníženým otáčkám motoru
- Pohodlné sedadlo pro dlouhé pracovní dny
- Spousta místa v odkládacích přihrádkách a chladicím boxu
- Digitální rádio s handsfree ovládním
- Držák na chytrý telefon s bezdrátovým nabíjením
- Pracovní a údržbové LED osvětlení
- Kamerový systém pro celkový přehled



Dotykový displej CEBIS s vysokým rozlišením.

- Lehké ťuknutí na citlivou dotykovou obrazovku a terminál CEBIS okamžitě reaguje.
- Zobrazení celého stroje v přehledu
 - Přímý přístup ke všem funkcím
 - Pozice terminálu je nastavitelná díky pohyblivému uchycení



Multifunkční loketní opěrka.

- V loketní opěrce jsou nejdůležitější funkce stroje nastavitelné přes spínač.
- Jednoduché a samovysvětlující symboly
 - Integrované ovládání telefonu a rádia
 - USB připojení nabíjecího kabelu v dosahu

Osvětlení LED promění noc v den.

Pracovní dálková světla podporují Vaši orientaci prostřednictvím obzvláště velkého dosahu. Současně je sklizňový adaptér tak dobře osvětlen jako prostor před strojem, boční prostor nebo strniště. Pro rychlou údržbu jsou všechny důležité komponenty stroje vybaveny servisními světly.



- Ideální vedení vzduchu v prostoru pro hlavu a nohy zajišťuje příjemné klima kabiny.

Patří do rodiny.

Jedinečná schopnost MULTICROP

Když ve Vašem rodinném podniku sklízíte mnoho různých druhů plodin, je EVION tou správnou volbou. S jeho mimořádnou flexibilitou je Vaše sklizeň ještě hospodárnější. Mlátičí ústrojí rychle přestavíte na kukuřici, slunečnici nebo sóju a můžete ho přizpůsobit různým podmínkám sklizně.

Ale i když sklízíte především obilí, je pro Vás EVION ideální stroj. I se svou univerzální výbavou a segmentem koše 7/18 zajišťuje vysoký výkon u všech druhů obilí. Další varianty mlátičího koše jsou k dispozici u CLAAS Service & Parts. Všechny modely EVION je možné flexibilně dovybavit individuálními možnostmi.



MAXI
MULTICROP



CLASSIC
Sklizeň všech obilovin



Zemědělství je rodinná záležitost.

Koupě nového stroje je záležitostí celé rodiny. Komfortní, flexibilní a evoluční - tato sklízecí mlátička nabízí celé rodině skvělou technologii. Sestavte společně sklízecí mlátičku EVION, která splňuje přesně Vaše požadavky.



Inteligentní a efektivní.

AUTO SLOPE Vám ulehčuje práci tím, že nastavuje otáčky ventilátoru v závislosti na podélném sklonu. Výkon čištění tak zůstává na svazích vždy stabilní. AUTO CROP FLOW neustále sleduje rychlost mlátičího mechanismu, sekundární separace a motoru, aby se zabránilo zastavení v důsledku ucpání, poškození nebo přetížení.

Výkonný 6,7 l motor Cummins pracuje ve sklizni se sníženými jmenovitými otáčkami 1900 ot/min. K tomu snižuje DYNAMIC POWER spotřebu paliva až o 10%.

► Kabina sklízecí mlátičky EVION nabízí nejvyšší komfort obsluhy. S CEMIS 1200 máte řízení zakázek, Vaši dokumentaci a Váš systém řízení ve stroji.



CEMOS dělá dobrého řidiče ještě lepším.

Inteligentní asistenční systém CEMOS AUTOMATIC Vás aktivně podporuje během celé Vaší sklizně. Na základě parametrů zemědělské ekonomiky jako průchodnost, čistota, kvalita zrna a kvalita výmlatu kontroluje systém během provozu všechna nastavení a optimalizuje stroj až po technické limity výkonu.

CEMOS AUTOMATIC je modulárně zkonstruován. Můžete individuálně nakonfigurovat základní i plnou verzi.



Aktivní podpora.

+ Optimalizovat účinnost

+ Zvýšit a stabilizovat průchodnost

+ Zlepšit kvalitu zrna

+ Zvýšit komfort, získat bezpečnost, učit se řídit

+ Snížit ztráty

CEMOS AUTOMATIC

Přesnost.

Sklízíte optimálně i v časové tísní. CEMOS AUTO HEADER je první asistenční systém, který automaticky přizpůsobí nastavení žacího ústrojí jako délku stolu a polohu přiřahče podmínkám sklizně.

To vede k homogennímu toku materiálu a zlepšuje výkon mlátičích ústrojí, separaci a čištění.



Sklízí ve svahu tak intenzivně, jako na rovině.

LEXION a TRION MONTANA.

Ve svazích efektivní a výkonný výmlat jako na rovině - v této disciplíně si sklízecí mlátičky MONTANA od CLAAS udělaly celosvětově jméno. S jeho plně automatickým vyrovnáním bočního svahu až 18% a vyrovnáním podélného svahu až 6% zvládá stroj také ta nejkopcovitější pole.

Dva nové modely: TRION 740 a 540 MONTANA.

Kompaktní a výkonné pro náročné terény a těžké podmínky sklizně: Díky zvýšenému výkonu motoru Vám obě nové sklízecí mlátičky TRION 740 a 540 nabízejí dostatečné rezervy pro speciální výzvy. To znamená, že můžete využít krátká časová okna sklizně ještě efektivněji.



Vysoká ochrana povrchu půdy a rychlé přemístování.

Šířka pneumatik 800 mm zajišťuje maximální ochranu povrchu půdy. Všechny modely sklízecích mlátiček LEXION a TRION MONTANA mají vnější šířku 3,5 m, takže na silnici můžete rychle a pohodlně přejíždět z pole na pole.



Vytvořen pro obtížný terén.

MONTANA

Příčné vyrovnání 18%.

Přední náprava sklízecí mlátičky MONTANA zajišťuje příčné vyrovnání až 18%. Všechny funkce MONTANA probíhají automaticky - přizpůsobení svahu na poli. Uzávěrka diferenciálu (volitelná) zlepšuje trakci v extrémních podmínkách.

Vkládací ústrojí vyrovnává boční sklon až o 20%.

Ve variantě MULTI CONTOUR disponuje šikmý dopravník přidavným válcem pro hydraulické vyrovnání úhlu řezu. Ten umožňuje automatické vyrovnání podélného svahu až o 6%. V závislosti na postavení nápravy ovládá systém MULTI CONTOUR kyvný rám, nastavení úhlu řezu a všechny známé funkce AUTO CONTOUR.

Tisíckrát ověřeno v praxi.

Žací ústrojí VARIO.

Žací ústrojí CLAAS VARIO jsou vyvinuta pro sklizeň obilí a řepky. Přesvědčí vysokou výkonností a vysoký plošný výkon, a to jak v oblastech s nízkými, tak i v oblastech s vysokými výnosy. Nastavení stolu žacího ústrojí VARIO zajišťuje neustále optimální tok materiálu. Tím můžete zvýšit výkon celého stroje až o 10%.



▼ Od velikosti 1080 mají velká žací ústrojí VARIO dělený přiřaněč, průběžný šnek a kosu.



► Mechanicky poháněná boční děliči kosa s velkou řezací silou

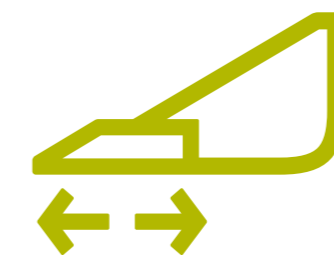

Až o 10% větší celkový výkon.

+ CEMOS AUTO HEADER

+ 660 mm šnekový dopravník pro bezproblémový tok materiálu

+ Automatická regulace tahové síly přiřaněče

+ Stůl žacího ústrojí s plynulým posunem o 700 mm

VARIO

Rychlé přestavení na sklizeň řepky.

Díky integrovanému stolu na řepku a připojení řepkových bočních kos bez náradí můžete přestavit na řepku během několika minut. I s připojenými řepkovými děliči máte k dispozici celý rozsah nastavení 70 cm.

To neumožňuje pouze velmi kompaktní přepravní pozici, ale také použití s řepkovými děliči v jiných kulturách jako je fazol polní.



► Kompaktní přepravní poloha s namontovaným aktivním řepkovým děličem.

Sečení na nízké strniště, vysoká průchodnost.

Beztrátová sklizeň.

Žací ústrojí CONVIO jsme vyvinuli se zcela jasným cílem: beztrátová sklizeň všech plodin a nejlepší tok materiálu za jakýchkoliv podmínek. K tomuto konceptu patří především obzvláště nízko uložené transportní pásy s extrémně malým úhlem. Je jedno, zda máte krátký ječmen jarní nebo bohatý porost řepky: jste dobře připraveni.

Silnější hnací ústrojí.

Pohon žací lišty je ze dvou částí. Mechanická část pohání šnekový dopravník, hydraulická část pohání příčné dopravníky, středový dopravník, přihrádku a dělicí kosu pro sklizeň řepky. Pojistka proti přetížení chrání celou hnací soustavu před poškozením.

Hydropneumatické odlehčení kosa prostřednictvím CEBIS

+ ACTIVE FLOAT

+ 225 mm flexibility pro maximální přizpůsobení povrchu půdy a sklizeň beze ztrát

+ Stůl žací lišty zablokovaný do pevného / pružného režimu prostřednictvím CEBIS

+ Pracovní záběr 7,70 až 15,30 m



▼ AUTO FLEX se nepřetržitě stará o nejhlubší co nejnižší strniště.



▼ Automatická regulace tažné síly přihrádky.

Nejlepší přizpůsobení na půdní nerovnosti.

Inteligentní asistenční systémy.

U žacího ústrojí CONVIO jsou Vám k dispozici asistenční systémy pro řidiče, které Vás aktivně podporují, abyste co nejrychleji našli ideální nastavení žacího ústrojí. Tak nepřetržitě optimalizujete záběr, abyste plně využili potenciál průchodnosti Vaší sklízecí mlátičky.

Všechny funkce jsou integrovány v CEBIS a ovládají se z kabiny. Tak je například možná změna z tuhého na flexibilní režim stisknutím tlačítka, aby bylo možné sklízet polehlé obilí.

O 30% větší výkon v kukuřici.

Nový adaptér pro sklizeň kukuřice ROVIO.

Díky vylepšenému pohonu a nové převodovce adaptéru pro sklizeň kukuřice docílí nové ROVIO až o 30% větší výkon při sklizni kukuřice než jeho předchůdce. Stejněměrně tvarované stahovacího válce zajišťují, že za všech podmínek je precizně sbírán pouze klas a žádné zbývající části rostliny neskončí ve sklízecí mlátičce.

Plochý pracovní úhel. Minimální ztráty klasů.

Při 17° mají adaptéry pro sklizeň kukuřice ROVIO nejplošší pracovní úhel na trhu. Spolu s tvarem krytu to přináší dvě rozhodující výhody: ztráty klasů z důvodu "odskakování palic" jsou redukovány, ucpání, zejména v polehlé kukuřici, je minimalizováno.

Kompletně přepracovaný pro Vaše potřeby.

- Přepracované hnací ústrojí pro nárůst výkonu o 30%
- Precizní a nejlepší kvalita práce i při vysokém tempu
- Velmi dobrá polní hygiena díky špičkovým řešením v boji proti zavíječům



To nejlepší z celého světa: Preciznost a síla.

S novým adaptérem pro sklizeň kukuřice ROVIO dostanete to nejlepší z celého světa. Jeho vylepšená horizontální rezačka zbytků kukuřičných stonků, integrovaná do každé trhačí jednotky, zaručují přesné a rovnoměrné rozsekání. Při práci nemusíte dělat žádné kompromisy: získáte na centimetry přesné výsledky a přitom budete pracovat vysokou rychlostí a s vysokým výkonem.

Celé strniště je zpracováno: o 50% méně práce.

Se STUBBLE CRACKER obdržíte naše špičkové řešení polní hygieny pro boj s zavíječi. Díky optimálnímu způsobení povrchu půdy odstraní veškeré zbytky strniště nad zemí a zabráňuje dalšímu šíření škůdců - zcela automaticky.



Důsledně dále vyvíjeno.

Víme přesně, jak důležitá je vzájemná souhra všech prvků Vaší sklizňové linky. To je důvod, proč spojujeme naše technické know-how v jednom z největších a nejmodernějších vývojových center pro lisy na světě.

Odtud pochází náš nejnovější vývoj: QUADRANT EVOLUTION. Výkonný lis na hranolové balíky udává nová měřítká z hlediska vázání, spolehlivosti, komfortu a výkonu. Tedy ve všem, co Vám pomáhá pracovat produktivněji.

**Atraktivní
slevy.**

+ Šest uzlovačů
od roku 1921

+ FINE CUT s 51 noží

+ Nejvyšší komfort

QUADRANT	5300 EVOLUTION	5200 EVOLUTION	4200 EVOLUTION	4000
Rozměr balíku, cm	120 x 90	120 x 70	120 x 70	80 x 50
Řezací ústrojí, počet nožů	0 - 12 - 13 - 26 - 51	0 - 12 - 13 - 26 - 51	0 - 12 - 13 - 26 - 51	-
Výsuvný držák nožů	•	•	•	-
Maximální pneumatiky		620/50 - 22,5		500/55 - 20
FINE CUT	○	○	○	-
APC	•	•	○	-
Systém vážení	○	○	○	-

• Sériově ○ Volitelně - Není k dispozici



100 let zkušeností s uzlovačem.



**Ověřené
vázání.**

Uzlovač CLAAS, patentovaný před 100 lety, má pevnost uzlu o 20 % vyšší než jakýkoliv standardní dvojitý uzlovač.

Pro zákazníky lisu QUADRANT to znamená: maximální spolehlivost i pro nejtvrďší balíky. A teď to nejlepší: nevznikají žádné zbytky motouzu. Tak šetříte až 0,5 m motouzu na balík. Díky novému sklopnému vedení motouzu je první navlékání ještě pohodlnější.

Uzlovač.

Je téměř legendární: Uzlovač se stal v roce 1921 prvním patentem CLAAS a doposud byly vyrobeny miliony kusů. Od té doby jsme uzlovač stále vylepšovali a zdokonaľovali, protože naši zákazníci požadují při neustále rostoucím lisovacím tlaku ještě větší spolehlivost vázání.



Silnější ventilátor uzlovačů s rychlostí proudu vzduchu 140 km/h.

Uzlovače CLAAS po sobě nezanechávají žádné nežádoucí zbytky motouzu, a nezpůsobují tak poranění zvířat při krmení, nebo nežádoucí ztráty při získávání energie. Hydraulicky poháněný systém TURBO FAN chrání uzlovače před znečištěním trvalým, silným proudem vzduchu o rychlosti 140 km/h.



▲ Volitelně: místo pro dalších 12 rolí motouzu.

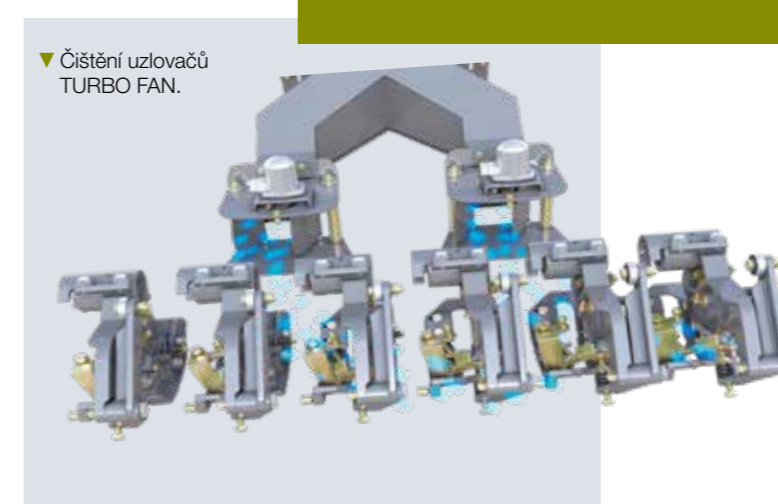

▼ Čištění uzlovačů TURBO FAN.

QUADRANT EVOLUTION

Sklopné vodítko motouzu.

U skříňe na motouzu je pohodlí nejvyšší prioritou. Aby se zlepšila přístupnost horního vedení motouzu i pro menší řidiče a řidičky, lze jej odklopit. Brzdu motouzu lze rychle a bez nářadí nastavit na právě používaný motouz.

Celkem 36 rolí motouzu.

Volitelně můžete QUADRANT EVOLUTION vybavit skříňí na motouz, která nabízí prostor pro 12 rolí motouzu. Dle velikosti balíků to vystačí na 350 až 400 slisovaných balíků. Skříň chrání role balíků před UV-zářením a udržuje motouz čistý.

Vysoká průchodnost a přesnost.

Velmi tvrdé balíky.

S až 56 zdvihy pístu za minutu je QUADRANT 5200 EVOLUTION nejrychlejší lis na světě. POWER FEEDING SYSTEM (PFS) pracuje s otáčkami vyššími o 10%. Rychlosti sběracího ústrojí, PFS a rotoru jsou vzájemně sladěny. Vaše výhody: rovnoměrně slisované, tvrdé, hranolové balíky za všech podmínek.

Hydraulicky sklopná kopírovací kola.

O kopírovací kola se už nemusíte starat. Zůstaňte jednoduše sedět v kabině. Když spustíte sběrací ústrojí, složí se kopírovací kola směrem ven. Jakmile zvednete sběrací ústrojí, opěrná kola se automaticky vrátí zpět. To kombinuje nejen bezpečnost a pohodlí, ale šetří čas a produkuje více balíků za den.

Automatická regulace lisovacího tlaku APC.

S APC jedete vždy na maximum zvoleného výkonu. Systém reguluje automaticky lisovací tlak. Bez ohledu na vlastnosti lisované plodiny produkují neustále všichni řidiči balíky stejné kvality. Souhra nového APC a nového tvaru kanálu optimalizuje tvar a váhu balíku.



Ideální podestýlka.

Se svojí pracovní šířkou 2 m Vám řezací rotor garantuje vysokou průchodnost. Rotor spirálovitého tvaru s 88 noži zajišťuje dobrou kvalitu řezanky a nepřetržitý, rovnoměrný tok materiálu. Obě řady nožů, každý se 45 noži jako protiostrí, lze přizpůsobit Vaším provozním podmínkám, takže je k řezání využito 178 nožů.

Vysoká kvalita píce

Sláma FINE CUT se doporučuje zejména pro krmení mléčného skotu. Struktura řezu a absence prachu zajišťují optimální chování při přežvýkování. Výsledek: lepší užitkovost a zdravější zvířata. Díky integrovanému přepínání skupin nožů lze během okamžiku nastavit požadovanou kvalitu řezu. Sami se rozhodnete, zda chcete řezat s 51, 26, 25, 13 nebo 12 noži.

Pohodlný a produktivní.

Všechny nové lisy QUADRANT EVOLUTION mají pro sezónu 2023 nový setrvačnick. Je navržen jako paprskové kolo a přesvědčí až o 28% větší hmotností a o 46% větší setrvačnou energii. Důsledkem je větší jízdní komfort díky klidnějšímu běhu. Nové setrvačnick zvyšují efektivitu snížením sklizňových nákladů na tunu sklizeného materiálu.

Všechny funkce máte díky CEMIS 700 nebo jinému ovládání ISOBUS v dosahu. I vypouštěcí rampu a vyhazovač balíků ovládáte pohodlně ze sedadla řidiče. A s PROFICAM máte neustále balíky a lisovací kanál na dohled. TELEMATICS ON IMPLEMENT (TONI) přenáší důležitá data jako je čas, množství a hmotnost přímo do Vašeho systému řízení provozu.



Pohodlné ovládání vypouštěcí rampy.

Vypouštěcí rampu můžete pohodlně otevřít a zavřít z kabiny (volitelně). Tak šetříte čas na poli. Ovládání probíhá přes ISOBUS. Díky kameře v zadní části stroje namontované z výroby máte celý prostor za liselem vždy pod kontrolou. Poslední balík lze odhodit a rampu zaklopit.

QUADRANT EVOLUTION

S CEMIS 700 lisujete ještě pohodlněji.

Ne každý traktor má dnes integrovaný ovládací prvek ISOBUS. CEMIS 700 je zvláště vhodný pro tuto aplikaci. Není to jen ovládací prvek pro všechny lisy QUADRANT EVOLUTION, ale nově i pro lisy VARIANT a ROLLANT. Má 7" displej a bez ohledu na to, jak jej chcete ovládat, máte všechny možnosti s plnou ISOBUS kompatibilitou.

Skříň na nářadí se zásobníkem vody.

Jako profesionál na lisování potřebujete na lisu během dlouhých dnů sklizně trochu úložného prostoru navíc. Ať už na speciální nářadí, foukač listů nebo jednoduše čisté místo pro pracovní rukavice. Nová, utěsněná a volitelná skříňka na nářadí nabízí dostatečný prostor.

S dlouhou životností a vysoce odolný.

CLAAS je lídrem v lisech na hranolové balíky již více než tři desetiletí. Nikdy jsme nespolehali na naše úspěchy, ale neustále posouvali vývoj vpřed. U nového lisu QUADRANT EVOLUTION to je zvláště patrné. Např. konstrukce a podstatné komponenty nového sběracího ústrojí HD pocházejí z řezačky JAGUAR. I dva usměrňovací válce a o 10% vyšší otáčky POWER FEEDING SYSTEM (PFS) jsou založeny na osvědčené koncepci toku materiálu řezačky JAGUAR. Novinkou pro sezónu 2023 je hydraulický PFS, který ukazuje své přednosti zejména při lisování sena a siláže.

Pístové kladky HD

Pokud lisujete více než 10 000 balíků ročně, zvolte nové pístové kladky HD. Píst běží na kladkách s dvouřadými automaticky mazanými HD kuličkovými ložisky, která mají výrazně delší životnost. Volitelně k dostání pro všechny nové lisy QUADRANT EVOLUTION.

PFS s hydraulickým pohonem.

QUADRANT EVOLUTION může být vybaven hydraulicky poháněným POWER FEEDING SYSTEM (PFS). Rychlost PFS můžete nastavit a přímo z kabiny ji reverzovat. Nový hydraulický pohon tak poskytuje krouticí moment až 980 Nm. To nejen zvyšuje průchodnost, ale také dlouhodobě chrání všechny pohony, a to i při náročném silážování.



QUADRANT EVOLUTION

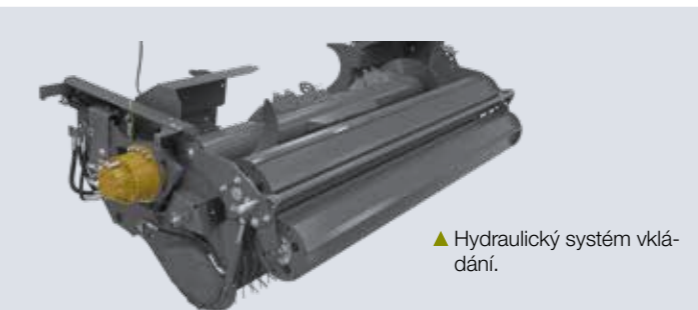

▲ Hydraulický systém vkládání.

► Pět řad prstů zaručuje perfektní výsledky.

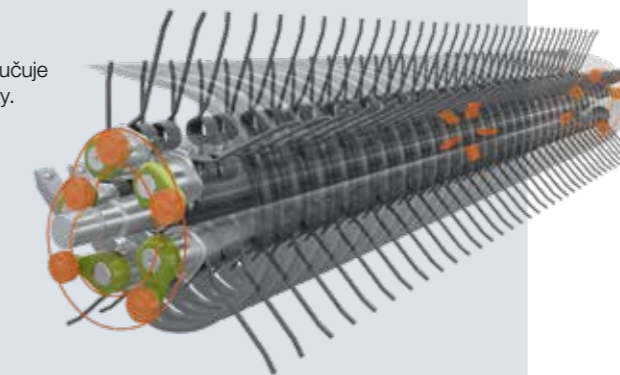

▼ Permanentní mazání řetězů sběracího ústrojí se zásobníkem oleje na 7,2 l.

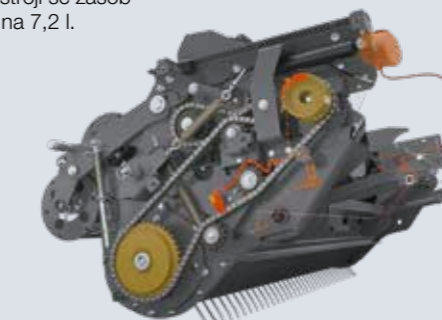

◀ Pístové kladky HD s kuličkovými ložisky, které mají pětikrát delší životnost.

Pět řad prstů.

S pěti řadami prstů sběracího ústrojí je sbírání obzvláště důkladné. Prsty se otáčejí pomaleji, klidněji a sbírají přitom píci lépe i na nerovné půdě. Řízené prsty běží ve dvou vodících dráhách. Tak seberou i nepravidelné řádky beze ztráty a přivedou sklizenou hmotu k rotoru. Komponenty jsou extrémě odolné proti opotřebení a mají dlouhou životnost jako v řezačce JAGUAR.

Minimální nároky na údržbu.

Všechny důležité komponenty nového sběracího ústrojí byly přizpůsobeny výkonu lisu QUADRANT. Podvozek byl zesílený, hnací hřídel zvětšena. Napínání a mazání řetězů je nyní plně automatické. Vy profitujete z větší průchodnosti a díky dobré přístupnosti a rychlé údržbě v průběhu let z dlouhé životnosti.

Jednoduché použití.

Maximální komfort a intuitivní použití díky dobře přístupnému ovládání, novému mazání a chytrému ovládacímu terminálu s pohodlným uživatelským rozhraním a dotykovou obrazovkou.

Komfortní vázání do sítě.

Nový lis VARIANT má vše, díky čemu je vázání do sítě pohodlné a snadné. Malá výška Vám usnadňuje nakládání rolí sítě. Nový systém brzd funguje nezávisle na velikosti role sítě. Ze sedadla řidiče nastavíte pohodlně množství sítě.



Zabaleno za 6 sekund.



VARIANT 500

Permanentní mazání řetězů.

Automatické a permanentní mazání řetězů zajišťuje bezpečné používání a dlouhou životnost. Množství oleje je nastavitelné v závislosti na podmínkách provozu pro každý řetěz samostatně. Nádž o objemu 7,3 l s indikátorem hladiny paliva vystačí na dlouhé pracovní dny.

CEMIS 700.

Jednoduše informujte VARIANT o tom, co má být slisováno - seno, sláma nebo senáž - a lis se automaticky nastaví dle sklizeného materiálu. Také počet ovinutí sítě a průměr balíku lze pohodlně ovládat z kabiny. VARIANT automaticky slisuje plodinu tak, jak si přejete, aniž byste museli cokoliv dělat.

Ideální vkládací ústrojí.

Sběrací ústrojí s řízenými prsty na lisu VARIANT je sériově vybaveno usměrňovacím válcem. To zaručuje vysokou průchodnost. Pro nerovnoměrné řádky se doporučují dva usměrňovací válce.



Plné vytížení.

Dosažení vysokého výkonu je jednou ze silných stránek lisu VARIANT. Rychlé vázání během 6 sekund v kombinaci s vysokou rychlostí při otevírání a zavírání zadního krytu vede k vysoké průchodnosti a snižuje prostoje. Kromě toho umožňuje speciální aktivátor CLAAS bezpečný počátek lisování, takže VARIANT můžete používat vždy při maximální rychlosti.

Nižší otáčky. Vyšší výkon.

DLG říká: „Redukcí otáček vývodového hřídele z 1000 ot/min na 800 ot/min klesá jak požadavek na výkon, tak i spotřeba pohonných hmot až o 27,9% (testováno na čerstvém materiálu). To jsou pro praxi velmi slibné výsledky, neboť výkon a hustota slisování zůstávají téměř nezměněné.“



Pohodlné ovládání vypouštěcí rampy.

Vypouštěcí rampu můžete pohodlně otevřít a zavřít z kabiny (volitelně). Tak šetříte čas na poli. Ovládání probíhá přes ISOBUS. Díky kamerě v zadní části stroje namontované z výroby máte celý prostor za liselem vždy pod kontrolou. Poslední balík lze odhodit a rampu zaklopit.



▼ Nižší otáčky. Vyšší výkon.

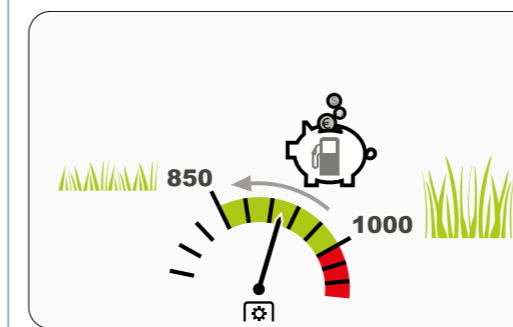

Velkoobjemové pneumatiky.

Nezáleží na tom, zda je suchá nebo mokrá půda, jedete po poli nebo po silnici, nový VARIANT má správné pneumatiky pro každý požadavek. Rozměry se pohybují od 380/55-17, 480/45-17, 500/50-17, 500/55-20 a 500/45-22.5 až do 560/45-22.5 pro stroje s brzdovou soustavou.

PRO - inteligentní dno řezacího kanálu.

VARIANT, který je vybavený hydropneumatickým dnem řezacího kanálu, není pouze odstraňovač ucpání, ale také ochrana proti ucpání. V závislosti na zatížení se to zobrazí řidiči a ten si může zvolit optimální rychlost, aby případnému ucpání zabránil.

Velmi vysoká kvalita píce.

S novým lisem VARIANT 500 vyrábíte nyní balíky o průměru 1,60 m nebo 1,80 m. Každý VARIANT 500 má dvě upínací ramena, aby bylo možné lisovat extrémně tvrdé balíky slámy. Nový systém řízení slisování SMART DENSITY je ovládá nezávisle na sobě. Tak máte vždy perfektně slisované balíky. A díky SMART DENSITY děláte vnější vrstvu tak pevnou jak chcete.

Skutečná základní kompetence: Na 360° aktivní rotor.

Pouze u CLAAS: pásy a vkládací rotor se otáčejí vzájemně proti sobě. Tvorba balíku začíná okamžitě, čímž vznikne pevné jádro. Rychle se otáčející rotor zasahuje přímo do balíku a způsobuje tím jeho nucený start – u každého balíku a za všech podmínek.

Inteligentní lisování: SMART DENSITY.

Nový systém řízení slisování SMART DENSITY ovládá dvě upínací ramena nezávisle na sobě. Tak má VARIANT 500 vždy požadované napnutí řemenů.

Výsledek: Slisování balíku, jak si přejete: měkčí jádro a tvrdší vnější vrstva při lisování sena nebo maximální slisovanost balíku při lisování slámy.



Více nožů. Lepší fermentace.

**Co u nás znamená 360°:
vždy pěkně rotuje, ale nikdy se neprotáčí.**

V lisech VARIANT 585 ROTO CUT a VARIANT 565 ROTO CUT pracuje 51 nožů. Kvalita řezanky zlepšená o 20% zajišťuje lepší fermentační proces v balíku a usnadňuje pozdější manipulaci ve stáji.

Vázání do sítě CLAAS Covered XW.

Je jedno, zda lisujete seno, slámu nebo senáž – s extra širokým vázáním dosáhnete perfektně tvarovaných a stabilních balíků. Spirálovitě tvarované vodící válce sítě lisu VARIANT zajišťují optimální překryvání hran balíku a neustále je tak chrání. Ideální materiál k vázání: extra široká síť ROLLATEX PRO XW s šířkou 1,30 m.



Odolný a robustní.

Pevně slisovaný balík za balíkem. ROLLANT UNIWRAP dělá dojem na farmáře po celém světě svou spolehlivostí a dlouhou životností již desítky let. Lis neustále vyvíjíme, abyste mohli dosahovat stále lepších výsledků.

Nová kinematika řetězů.

Všechny součásti vystavené intenzivnímu zatížení byly zesíleny. Řetězy jsou delší a silnější, řetězová kola větší. Díky tomu jsou články řetězu méně zatíženy. To zvyšuje životnost a snižuje náklady na údržbu.



**Navržen
pro náročné
provozy.**



▲ Nové sběrací ústrojí pro větší výkon.

Výkon má nové jméno.

S pracovním záběrem 2,10 m posbírá sběrací ústrojí i ty nejširší řádky. Nové standardní sběrací ústrojí je vybaveno čtyřmi řadami prstů, HD sběrací ústrojí pěti řadami. Plastový držák stírací lišty lze snadno vyjmout a vyměnit. To šetří čas při čištění a údržbě. Flexibilní rám se ideálně přizpůsobuje povrchu půdy. To znamená, že nové sběrací ústrojí převede enormní záběr. Zanechává čisté pole za všech provozních podmínek.



ROLLANT 630 RC UNIWRAP

Vyšší světlost.

Nové robustní překládací rameno umožňuje díky tlumení dorazů jemné předání balíku a zaručuje větší světlost výšku, protože má pouze dvě polohy. Rám zadního krytu je vyroben z ještě tvrdší oceli a zvyšuje spolehlivost.

Permanentní mazání řetězů.

Čerpadlo s nastavením množství oleje pro každý řetěz a olejová nádrž zvětšená na 7,2 l zaručují automatické, trvalé mazání řetězu po dobu cca 14 hodin. Tím se zvyšuje životnost všech opotřebitelných dílů.

Optimalizované pro maximální výkon.

Ať už sklízíte seno, slámu nebo konopí - všechny modely ROLLANT se vyznačují především jednou věcí: svojí enormní výkonností na poli. I při vysoké rychlosti produkuje balíky vynikající kvality.

Optimální slisování.

Díky ocelovým válcům lisovací komory se systémem MAXIMUM PRESSURE rotuje balík už od začátku a je stlačován už od průměru 90 cm. S volně nastavitelnými 60 až 120 bary dostanete perfektně a hustě slisované balíky. I při vysoké průchodnosti.

Krátká řezanka.

Podávací systém ROTO CUT se 17 nebo 25 noži zajišťuje až 13 800 řezů za minutu pro krátkou píci v nejlepší kvalitě. Skupiny nožů můžete snadno přepínat z kabiny.

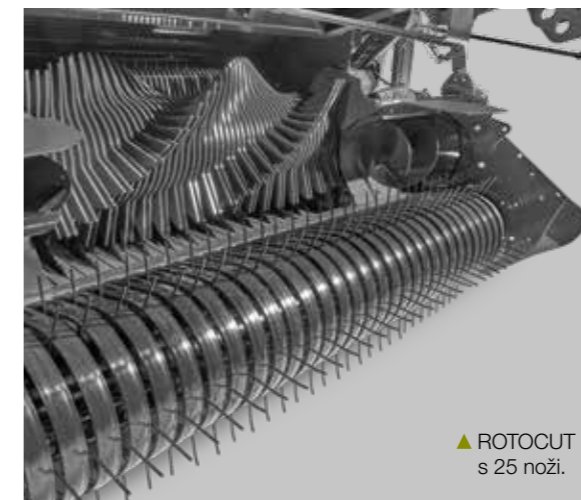

▲ ROTO CUT s 25 noži.



ROLLANT 630 RC UNIWRAP

Vysoká jízdní bezpečnost.

Nový profil pneumatik podporuje samočištění, snižuje prokluz a zajišťuje lepší stabilitu v bočním svahu. Velké pneumatiky 600/55 R 26.5 a 560/60 R 22.5 šetří povrch půdy.

Snížená spotřeba fólie.

Nová hydraulická brzda umožňuje ještě silnější napínání fólie při vázání. To snižuje spotřebu fólie až o 15%. Navíc lze dosáhnout až o 6 cm menšího průměru balíků.

Lehké ovládání.

I ti, kteří milují svou práci, ji chtějí v určitém okamžiku dokončit. Jednoduché, intuitivní ovládání lisu ROLLANT UNIWRAP zajišťuje snadnou obsluhu. Abychom Vám práci ještě usnadnili, zvýšili jsem ještě více komfort ovládání.

Dobrá přístupnost.

Ovládání, lisovací komora a napínače jsou velmi dobře přístupné. Pro změnu předpětí z 67 na 82% je potřeba jen málo náradí. Při napínání fólie na 82% šetříte přes 10% fólie.

Intuitivní ovládání.

Nový dotykový displej CEMIS 700 a terminál ISOBUS Vám umožňuje ještě rychlejší přístup do menu. Všechny funkce jsou inteligentní. Jako zadní terminál máte k dispozici nový CEMIS 100.



ROLLANT 630 RC UNIWRAP

Jednoduché a pohodlné.

Aby bylo možné až 30 kg vážící role sítě vkládat vždy komfortně a šetřit si záda, má každý ROLLANT pohodlný vkládač síťových rolí. Během jízdy se zde skladuje náhradní role sítě; pokud se má vložit, musí jej řidič jednoduše zatlačit nahoru.

Mazání šetří čas.

Automatické centrální mazání zásobuje o dvanáct mazacích bodů více než dříve. To šetří denně až 10 minut při mazání stroje. Nádrž na mazivo lze rychle naplnit a mazací pistoli lze snadněji připojit.

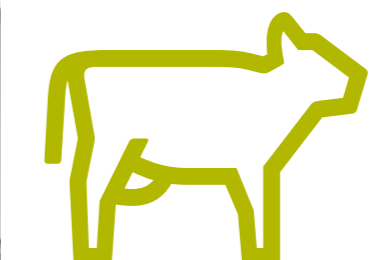

Špičkové krmivo.

Spojuje člověka, stroj, systémy a podnik.

Profitabilní během celého roku.

CLAAS connect spojuje digitální správu strojů, plánování servisu a správu licencí s dokumentací, nastavení aplikačních map a mapování výnosů na bezpečné cloudové platformě.

Jsou Vám otevřeny všechny možnosti, abyste mohli optimalizovat Vaši farmu, pole a strojový park, využili stroj co nejlépe a snížili svou pracovní zátěž.

Po instalaci Vás systém provede celým zemědělským rokem a pomůže zvýšit ziskovost.

Pro Váš stroj – Machine connect.

Vyměnit údaje mezi strojem a systémem.
Analyzovat výkon a provedení. Porovnat stroje

Pro Váš podnik - Farm connect.

Spravovat základní údaje a dokumentovat práci.
S lehkostí sledovat věci kolem

Pro Váš strojový park - Fleet connect.

Dokumentovat snadno, automaticky a dle oblastí

Pro Vaše pole - Field connect.

Sbírat, analyzovat a použít data pro digitální zemědělství



S CLAAS connect mám celý svět CLAAS v mé kapsy kalhot.



Hospodárné a efektivní.

Jste preciznější na poli, výkonnější v provozu a přesnější ve zpracování zakázek. Tak šetříte cenný čas a zvyšujete Vaši produktivitu.

Bezstarostný.

S CLAAS máte na své straně digitálního experta, který s Vámi spolehlivě pracuje a podporuje Váš tým.

Evoluční.

CLAAS digitální řešení neustále vyvíjí. Pracujete výhradně s aktuálními systémy a moduly si můžete kdykoliv přizpůsobit.

Díky digitálnímu zemědělství jste ziskovější.

Vysoká provozní bezpečnost.

Rychlá údržba a efektivní vzdálená podpora minimalizují Vaše prostoje. S CLAAS connect máte Parts Shop přímo ve Vaší kapse kalhot. A vše ostatní, co potřebujete k provozuschopnosti Vašeho stroje.

Plný výkon stroje.

Prohlédněte si přehled strojů v aplikaci nebo na ploše. Díky analýze provozní doby můžete identifikovat prostoje a najít chytrá řešení, abyste zvýšili Vaši produktivitu. Můžete také měnit data strojů různých výrobců.

CLAAS connect propojí Váš podnik

Digitální zemědělství vytváří transparentnost, která Vám umožňuje snižovat náklady a zvyšovat produktivitu.

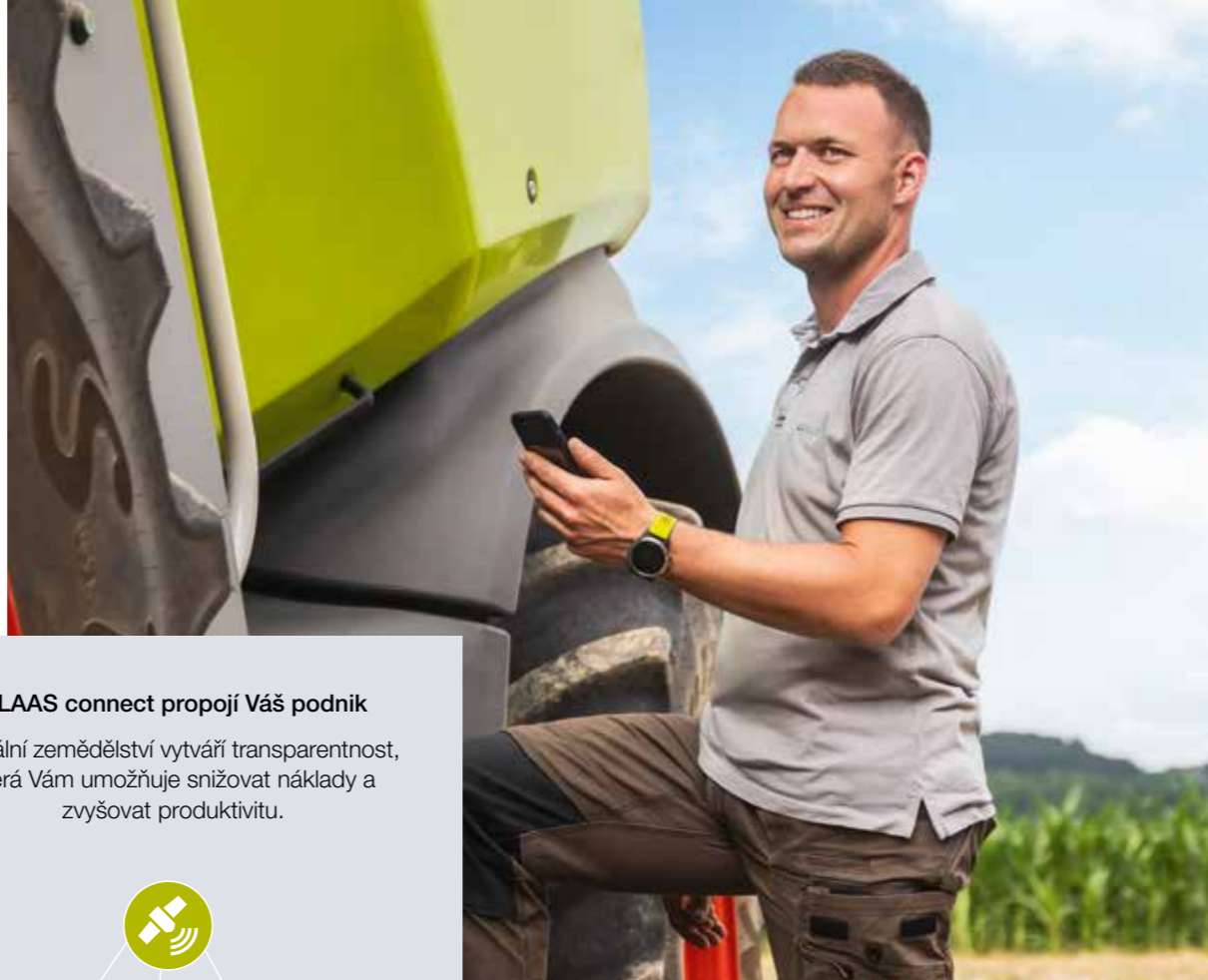

Jedna platforma. Jedno ID. Všechny provozní údaje.

+ Kompletní přehled strojů

+ Precizní správa polí a klíčových dat

+ Automatická dokumentace

+ Přenos aplikačních map a referenčních linií online

+ Pohodlné připojení k servisu

+ Kompletní právní a subordinační správa

Automatická dokumentace.

Veškerá práce, od zpracování půdy a setí přes hnojení a chemickou ochranu rostlin až po sklizeň, jsou automaticky dokumentované. CLAAS connect spojuje všechny údaje o stroji a o sklizni nezávisle na řidiči a ukládá je do systému.

Jednoduché řízení zakázek.

Vaše zakázky posíláte online na pole, zpracováváte je a posíláte zase zpět. Na základě satelitních obrázků a dalších map snadno vytváříte aplikační mapy. Díky plánování jízdních stop přenášíte ideální referenční stopy do všech strojů, které jsou v provozu na poli po celý rok.

Přehledná geodata.

Všechna geodata, jako například mapy výnosů a analýzy půdních vzorků, najdete uspořádané a strukturované na jednom místě. Údaje o výnosech z různých zdrojů lze snadno sloučit do společné mapy.

Růst společně.

Při všech našich činnostech jste Vy, naši zákazníci, vždy středem našeho zájmu. Známe Vaše každodenní požadavky a spolupracujeme s Vámi na vývoji zemědělských strojů, které Vám pomáhají vést Váš podnik úspěšně a intenzivně. Naše digitální řešení zjednodušují složité procesy a usnadňují Vaši práci. Chceme Vám umožnit být nejlepší ve svém oboru.



Autorizovaná prodejní síť CZ:

AGRALL zemědělská technika a.s.
Výhradní dovozce strojů CLAAS a VÄDERSTAD
Bantice 79, 671 61 Prosiměřice
Tel.: +420 515 200 800
F: +420 515 200 850
E: info@agrall.cz, www.agrall.cz

- 1 KLAS - BOHEMIA a.s.**
Třemošenská 630, 330 08 Zruč-Senec
Tel.: +420 377 824 278
- 2 AGRALL s.r.o.**
Regionální ředitelství Vysočina
Poděbably 188, 580 01 Havlíčkův Brod
Tel.: +420 569 425 755
- 3 U+M Servis s.r.o.**
Pražská 884, 379 01 Třeboň
Tel.: +420 384 758 111
- 4 AGRI-TECH s.r.o.**
Topolová 1418
684 12 Slavkov u Brna
Tel.: +420 602 548 677
- 5 AGRALL s.r.o.**
Regionální ředitelství Morava
Průmyslová zóna Vsetín Bobrky II,
Tel: +420 571 443 141
- 6 1. Slezská strojní, a.s.**
K Rybníčkům 341, 747 81 Otice
Tel.: +420 606 606 096
- 7 KLAS Nekoř a.s.**
Nekoř 180, 561 63 Nekoř
Tel.: +420 465 625 290
- 8 AGROSERVIS JaS s.r.o.**
Braunerova 21, 280 02 Kolín VI
Tel.: +420 602 293 910
- 9 AGRALL zemědělská technika a.s.**
Raná 145, 439 24 Raná, okr. Louny
Tel.: +420 602 660 476
- 10 AGRALL zemědělská technika a.s.**
Hermovo pole, 264 01 Sedlčany
Tel.: +420 605 547 269